



Caixa Fim de Curso c/ 2 fios mecânicos para Atuadores Pneumáticos

Fabricadas de acordo com NAMUR (VDI/VDE3845).
 Proteção IP 67 conforme UNE 20-324-93.
 Indicador de posição de grande visibilidade Aberto/Fechado.
 Entradas duplas de cabo M20 x 1,5 / 8 pontos e tiras suficientes para conexão / Suporte com pintura Epoxy

F598702ESGE

Limit Switch Box with 2 Mechanical Limit Switches for Pneumatic Actuators

Manufactures in accordance with NAMUR (VDI/VDE 3845).
 Protection IP 67 according to UNE 20-324-93.
 Position indicator of great visibility Open / Closed.
 Dual cable entries M20 x 1,5 / 8 points and enough strips for connection / Bracket with Epoxy Coated painted

DIMENSÕES DA CAIXA:

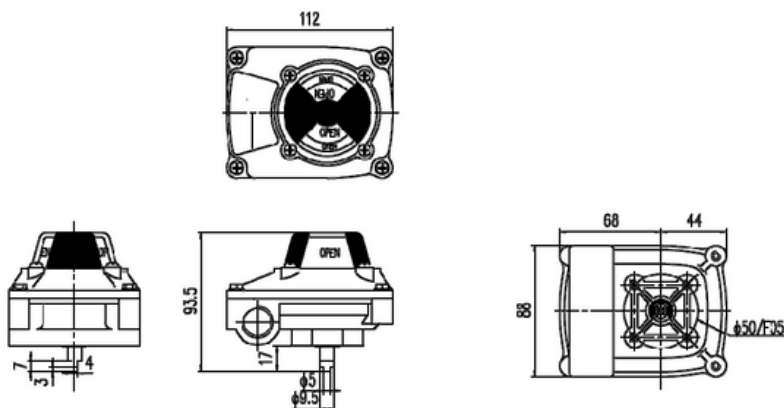

PARTES COMPONENTES:

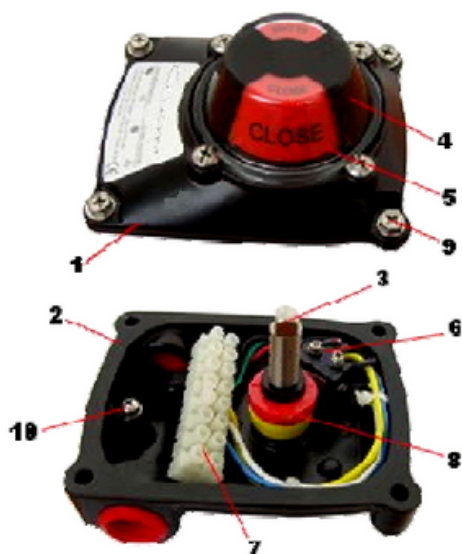

Nº	Denominação	Código de Peças
1	Tampa da Caixa	-----
2	Caixa	-----
3	Haste	-----
4	Tampa do Indicador	C5987
5	Indicador	C15987
6	Interruptores	S5987 02
7	Faixa Terminal	-----
8	Câmara	-----
9	Parafusos	-----
10	Conexão à terra	-----

CARATERÍSTICAS DO INTERRUPTOR:

CARATERÍSTICAS TÉCNICAS	
Modelo de Interruptor	Honeywell ZM50 - SPDT
Classificação Elétrica	125/250 VAC – 30 VDC
Força Operacional	1 N
Força de Libertação	0.06 N
Resistência de Isolamento	100 MΩ min.
Contato de Resistência	100 MΩ máx.
Frequência de Operação	5.000.000 min. @ 400 ciclos/minuto máx.
Classificações IP	IP40
Material do Interruptor	PA (nylon)
Temperatura de Funcionamento	-40°C / 125°C

DIMENSÕES DO INTERRUPTOR:

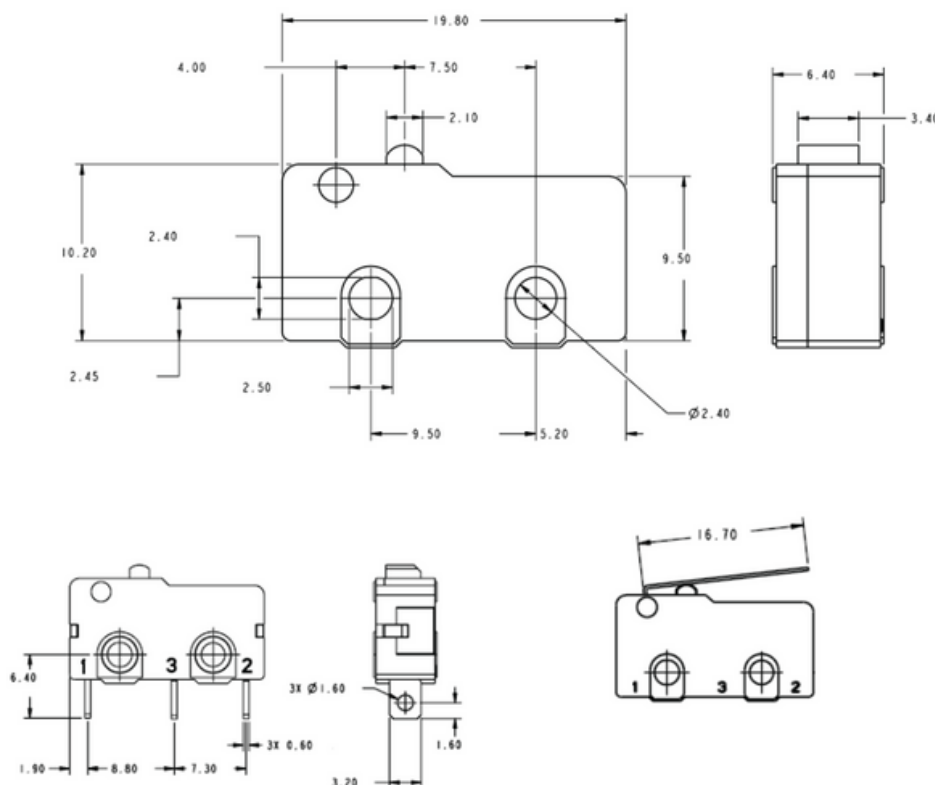

ESQUEMA DE CONEXÃO:

