

REF. 5987 06



Caixa de interruptores limite

2 sensores indutivos ALPS 10-30VDC 3 fios "PNP". Em caixa de alumínio padrão NAMUR - IP 67.

F598706ESGE

Limit switch box

2 inductive sensors ALPS 10-30VDC 3 wire PNP. In aluminium "NAMUR" box - IP 67

DIMENSÕES DA CAIXA:

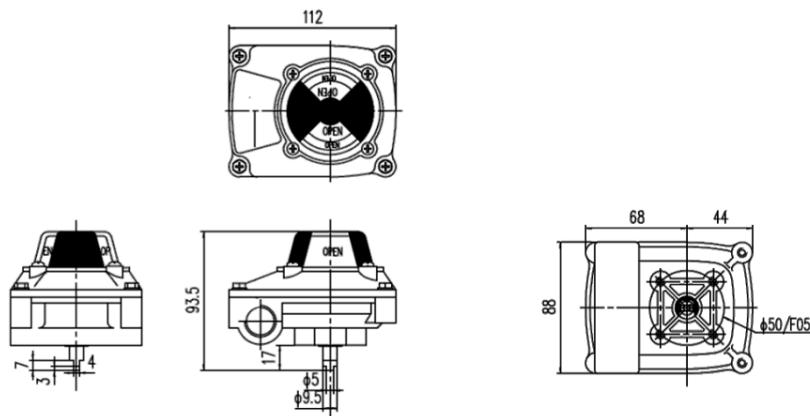

PARTES COMPONENTES:

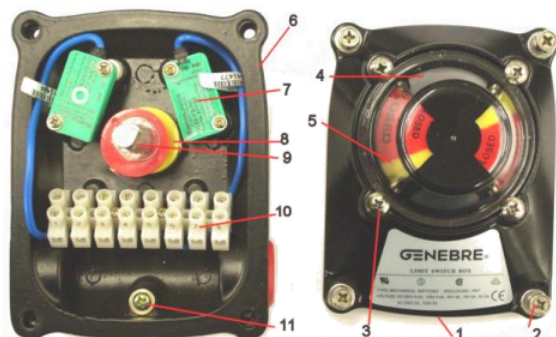

Nº	Denominação	Código de Peças
1	Tampa da Caixa	-----
2	Tampa dos Parafusos	-----
3	Parafusos do Indicador	-----
4	Tampa do Indicador	C5987
5	Indicador	CI5987
6	Caixa	-----
7	Detetores	S5987 06
8	Câmara	-----
9	Haste	-----
10	Faixa Terminal	-----
11	Conexão à terra	-----

CARATERÍSTICAS DO INTERRUPTOR:

CARATERÍSTICAS TÉCNICAS	
Modelo de Interruptor	ALPS – 24 – PNP – NO
Função do elemento do Interruptor	Normalmente Aberto
Distância do Detetor	3 mm
Polaridade de saída	CC N.A (2 FIOS)
Voltagem Nominal	10 – 30 VCC / VDC
Frequência do interruptor	100 Hz
Histerese	$\leq 15 \% S_n$
Capacidade de Carga	$\leq 100 \text{ mA}$
Material	ABS
Classificações IP	IP 67
Temperatura de Funcionamento	-25°C / 75°C

DIMENSÕES DO SENSOR:

Sensor ALPS – 24 - NO

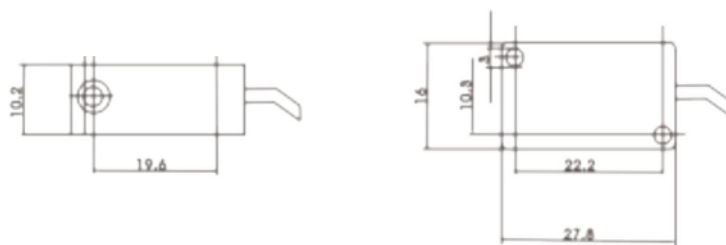

ESQUEMA DE CONEXÃO:

