

REF. 5952 02



Posicionador Pneumático para Atuadores Pneumáticos Lineares

Sinal de controlo 0.2 - 1 bar. Duplo ou Simples Efeito. Fácil de ajustar zero e span. Resposta rápida e exata. Baixo consumo de ar. Conexão de tubulação de ar fácil de instalar.

F595202ESGE

Electro-Pneumatic Positioner for Linear Pneumatic Actuators

Control signal of 0.2 - 1 bar. Double Action or Spring Return. Easy to adjust zero and span. Fast and accurate response. Low air consumption. Easy to install air tubing connection.

DESCRIÇÃO	VALORES
Sinal de Entrada	3 ~ 15 psi (0,2 ~ 1 bar)
Pressão de Entrada	1.4 ~ 7 bar (20 ~ 100psi)
Movimento	Linear 10 – 150 mm
Conexão de Ar	G 1/4"
Conexão de Manómetros	G 1/8"
Proteção	IP66
Temperatura Ambiente	-20°C ~ 70°C
Linearidade	± 1,5 % F.S. (final de escala)
Histerese	± 1,5 % F.S. (final de escala)
Sensibilidade	± 0.4 % F.S. (final de escala)
Consumo de Ar	3 LPM (Sup = 1.4 bar, 20psi)
Capacidade de Fluxo	80 LPM (Sup =1.4 bar, 20psi)
Material	Liga de Alumínio
Peso	2,7 KG

DIMENSÕES:

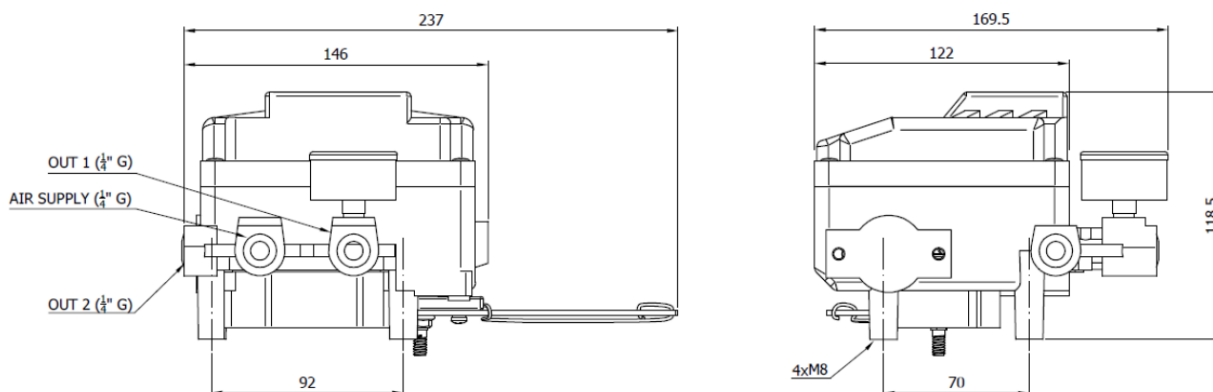

REF. 5952 02

ESTRUTURA BÁSICA:

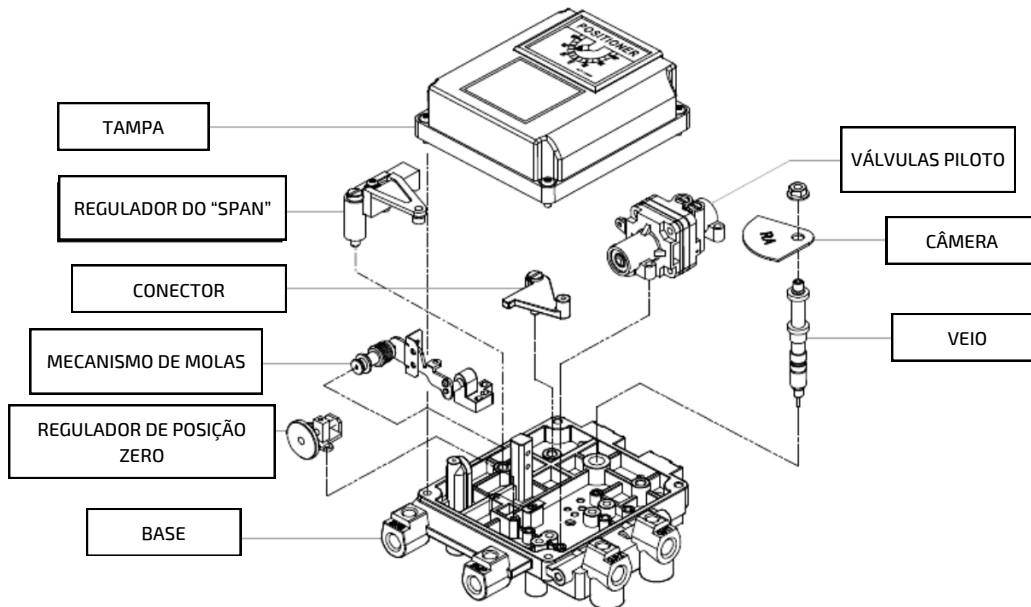

SUPOORTE E PARAFUSO PARA MONTAGEM:

