



Posicionador Eletropneumático com Transmissor de Posição para Atuadores Pneumáticos Lineares

Sinal de controlo 4 - 20 mA. Duplo ou Simples Efeito. Fácil de ajustar zero e span. Resposta rápida e exata. Baixo consumo de ar. Conexão de tubulação de ar fácil de instalar.

F595204ESGE

Electro-Pneumatic Positioner with position transmitter for Linear Pneumatic Actuators

Control signal of 4 - 20 mA. Double Action or Spring Return. Easy to adjust zero and span. Fast and accurate response. Low air consumption. Easy to install air tubing connection.

DESCRIÇÃO	VALORES
Sinal de Entrada	4 – 20 mA
Impedância	250 ±15Ω
Pressão de Entrada	1.4 ~ 7 bar (20 ~ 100psi)
Movimento	Linear 10 – 150 mm
Conexão de Ar	G 1/4"
Conexão de Manómetros	G 1/8"
Proteção	IP66
Temperatura Ambiente	-20°C ~ 70°C
Linearidade	± 1,5 % F.S. (final de escala)
Histerese	± 1,5 % F.S. (final de escala)
Sensibilidade	± 0.4 % F.S. (final de escala)
Consumo de Ar	3 LPM (Sup = 1.4 bar, 20psi)
Capacidade de Fluxo	80 LPM (Sup =1.4 bar, 20psi)
Material	Liga de Alumínio
Peso	2,8 KG

DIMENSÕES:

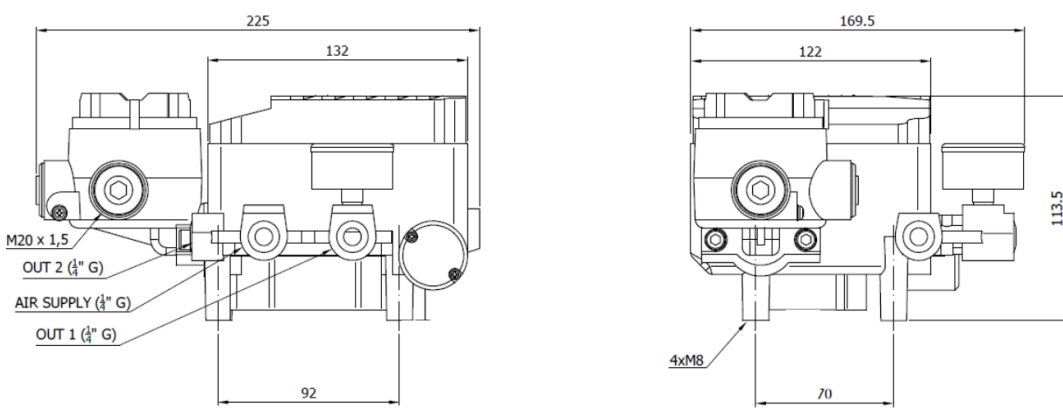

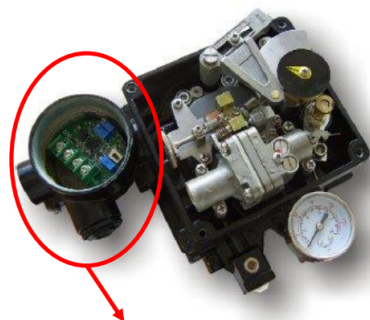

**Retransmissor /
Position
Transmitter**

CARACTERÍSTICAS TÉCNICAS TRANSMISSOR DE POSIÇÃO

Tipo de Conexão	2 FIOS
Sinal de Entrada	4 – 20 mA DC
Sinal de Saída	4 – 20 mA DC
Impedância	0 – 600 Ω
Tensão de Alimentação	15 – 30V DC
Faixa de Ruído	50mVp.p
Temperatura Ambiente	-20°C / 60°C
Linearidade	± 1% F.S
Histerese	0.002 F.S
Sensibilidade	± 0.2% F.S
Faixa Ajustável	Zero: ± 10 % Span: 60 – 110 %

Nº	DESCRIÇÃO
1	Veio
2	Engrenagem Maior
3	Potenciômetro
4	Engrenagem Pequena
5	Suporte
6	Mola
7	Veio Hexagonal
8	Suporte
9	Transmissor de Posição Eletrónico (PCB)
10	Disco de Alumínio

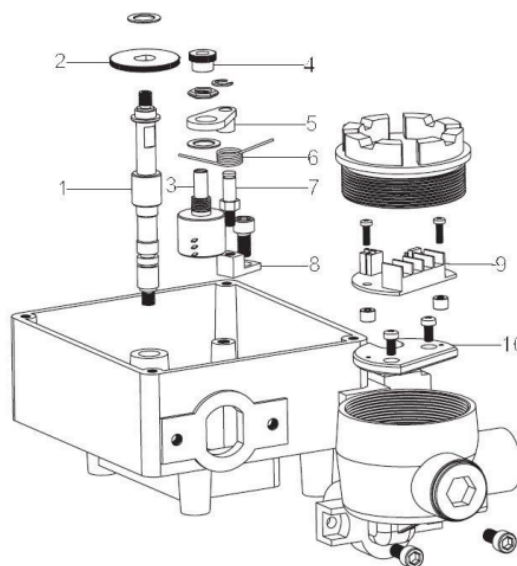

REF. 5952 04

ESTRUTURA BÁSICA:

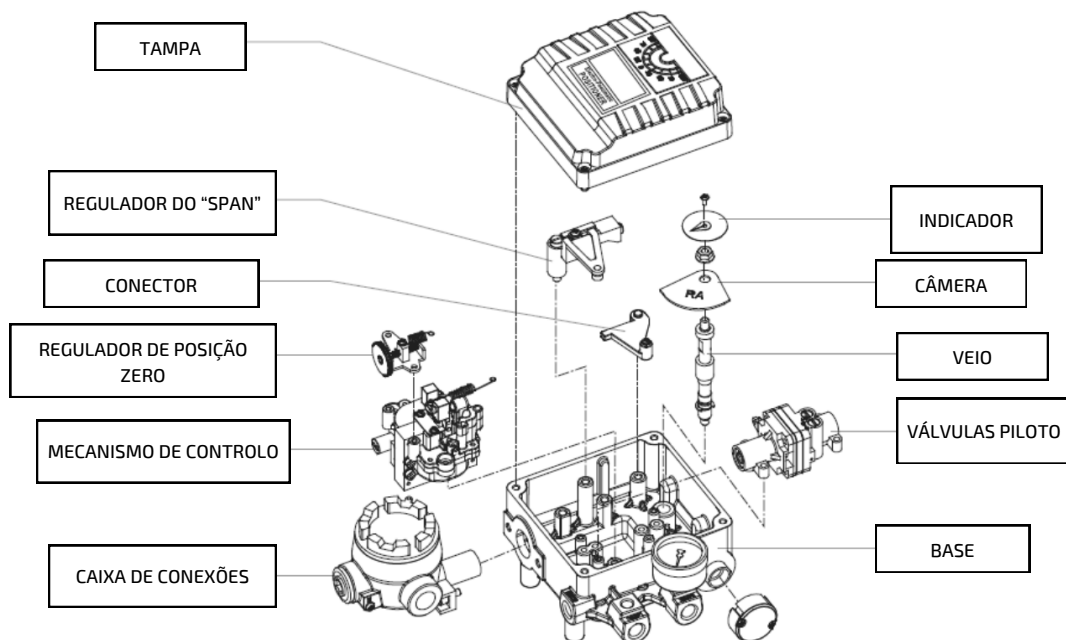

SUPOORTE E PARAFUSO PARA MONTAGEM:

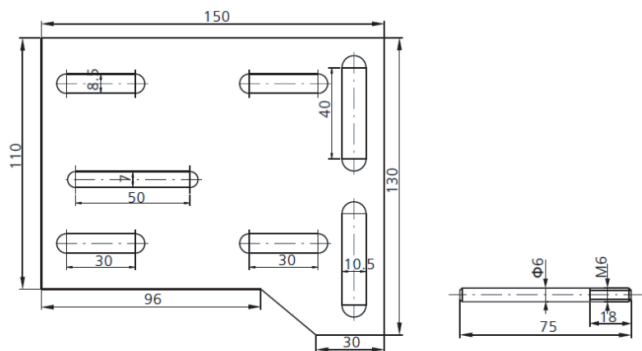

INSTRUÇÕES DE CONEXÃO:

